

babybrezza®

one step
food maker
deluxe

BRZ00141



Блендер-пароварка Baby Brezza®
One Step™ Deluxe

ІНСТРУКЦІЯ

ВАЖЛИВІ ЗАХОДИ З ТЕХНІКИ БЕЗПЕКИ

УВАЖНО ПРОЧИТАЙТЕ ІНСТРУКЦІЮ ПЕРЕД ВИКОРИСТАННЯМ

Під час використання електроприладів завжди слід дотримуватися основних заходів безпеки, зокрема таких:

1. Перед використанням уважно прочитайте всю інструкцію.
2. Щоб уникнути опіків, не торкайтеся гарячих поверхонь.
3. Щоб уникнути потенційної небезпеки ураження електричним струмом, ніколи не занурюйте шнур, вилку або пристрій у воду чи іншу рідину.
4. Цей пристрій не призначений для використання особами (включно з дітьми) з обмеженими фізичними, сенсорними чи розумовими здібностями або з браком досвіду та знань, якщо вони не перебувають під наглядом або не отримали інструкції щодо використання пристрою особою, відповідальною за їхню безпеку. Не дозволяйте дітям гратися з пристроєм. Технічне обслуговування має виконуватися лише дорослими.
5. Перед тим, як піднімати, переміщувати, нахилити, чистити, завжди вимикайте пристрій і від'єднайте кабель живлення від розетки. Ніколи не тягніть за шнур живлення.
6. Не використовуйте пристрій із пошкодженим шнуром чи вилкою, а також після того, як пристрій вийшов з ладу. Щоб отримати допомогу, зверніться до служби підтримки клієнтів.
7. Використання аксесуарів (насадок), не рекомендованих виробником, може призвести до пожежі, ураження електричним струмом або травмування.
8. Використовуйте на рівній поверхні і переконайтеся, що під пристроєм немає сміття, а гумові накладки торкаються поверхні.
9. Цей пристрій призначений виключно для домашнього використання. Не використовуйте пристрій на відкритому повітрі.
10. Не дозволяйте шнуру звисати над краєм столу, а також торкатися гарячих поверхонь.
11. Не кладіть пристрій на газові конфорки, а також у розігріту духовку.
12. Необхідно бути надзвичайно обережним під час переміщення пристрою, що містить гарячі рідини.
13. Не використовуйте пристрій не за призначенням.
14. Не використовуйте пристрій без їжі в чаші.
15. Цей пристрій має поляризовану вилку (один контакт ширший за інший). Щоб зменшити ризик ураження електричним струмом, цю вилку можна вставляти в поляризовану розетку лише одним способом. Якщо вилка не повністю входить у розетку, переверніть її. Якщо вона все одно не вставляється, зверніться до кваліфікованого електрика. Не намагайтеся будь-яким чином модифікувати вилку.
16. Переконайтеся, що пристрій вимкнений, перш ніж вийняти шнур з розетки.
17. Короткий шнур живлення надається, щоб зменшити ризик заплутатися або спіткнутися об довгий шнур.
18. Якщо ви використовуєте пристрій з подовжувачем, переконайтеся, що він відповідає електричним характеристикам One Step Deluxe. Подовжувач слід розташовувати так, щоб він не звисав над стільниці або поверхнею столу, де діти можуть за нього потягнути або ненавмисно перечепитися.
19. Перед подачею переконайтеся, що їжа готова до вживання. Зокрема перевірте її температуру.
20. Уникайте контакту з рухомими частинами. Ніколи не знімайте кришку, коли лезо рухається.
21. Лезо має 4 різні кромки і є дуже гострим. Поводьтеся з ним вкрай обережно. При встановленні та зніманні леза, тримайтеся за верхню частину пластикової колонки. Перед заміною леза необхідно встановити чашу на місце.
22. Не розбирайте і не змащуйте приводний вал пристрою.
23. Пристрій призначений для приготування невеликих порцій їжі. Цей пристрій рекомендується використовувати для приготування дитячого харчування. Він не призначений для приготування великої кількості їжі за один раз.
24. Не змішуйте у цьому пристрої тверді продукти. Для твердих продуктів, таких як морква та картопля, використовуйте функцію «приготування на пару + змішування». Для м'яких продуктів, таких як банани та ягоди, використовуйте лише функцію «змішування».
25. Щоб від'єднати пристрій від джерела живлення, натисніть кнопку «Стоп».
26. Перед подачею на стіл вийміть шнур з розетки. Не залишайте шнур у доступному для дітей місці.



Маркування вказує на те, що пристрій не слід утилізувати разом з іншим побутовим сміттям на території ЄС. Щоб запобігти можливій шкоді навколишньому середовищу чи здоров'ю людини внаслідок неорганізованої утилізації, пристрій підлягає переробці для повторного використання матеріальних ресурсів. Щоб здати пристрій, який був у використанні, скористайтеся системою повернення або зверніться до продавця, у якого був він придбаний. Вони можуть здати цей пристрій на екологічно безпечну переробку.

ЗБЕРЕЖІТЬ ЦЮ ІНСТРУКЦІЮ ДЛЯ ПОДАЛЬШОГО ВИКОРИСТАННЯ У МАЙБУТНЬОМУ

ПОЗНАЙОМТЕСЯ ЗІ СВОЇМ БЛЕНДЕРОМ-ПАРОВАРКОЮ

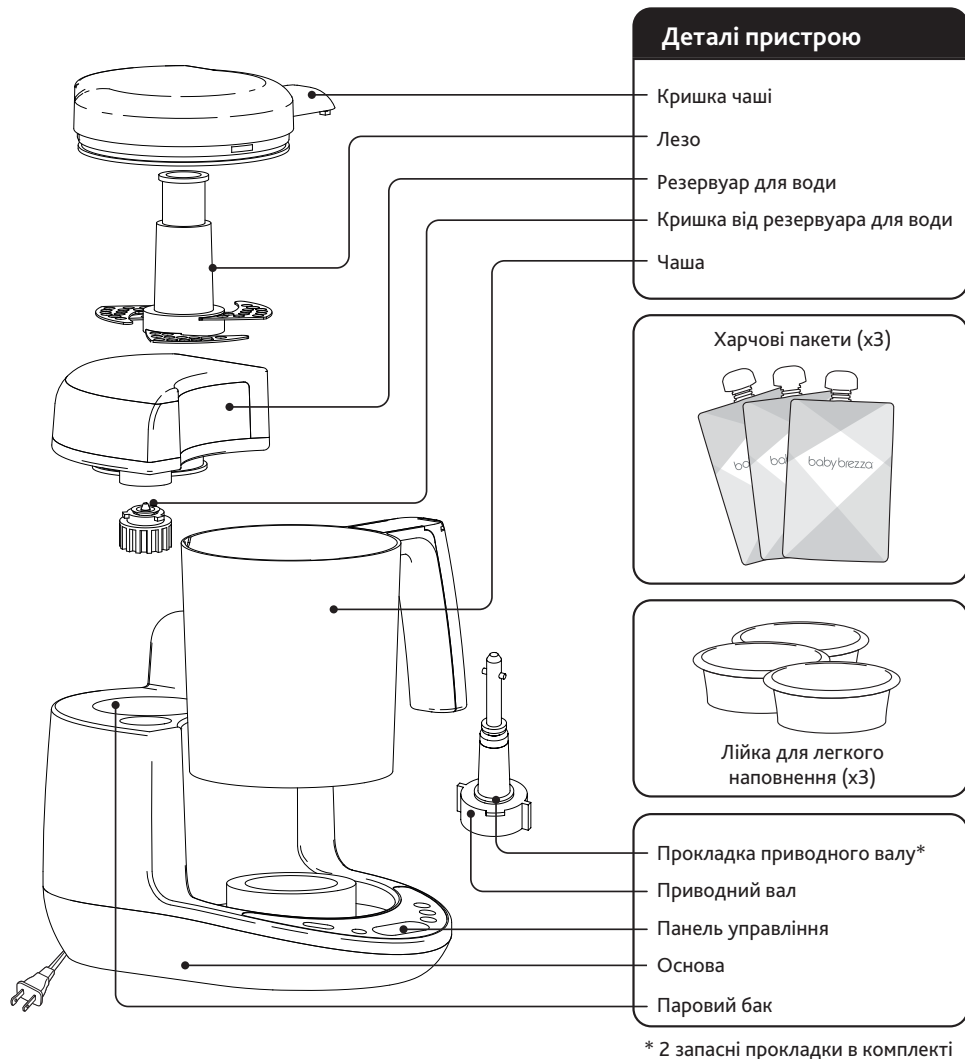

Функція захисного вимикача

Якщо під час роботи відкрити кришку чаші або зняти чашу з основи, пристрій автоматично вимкнеться і подасть швидкий звуковий сигнал. Якщо кришка і чаша будуть встановлені на місце протягом 5 секунд після зняття, пристрій відновить роботу, в іншому випадку – він повернеться в режим очікування.

Захист від перегріву

Якщо під час роботи паровий резервуар пересохне, нагрівач вимкнеться, а пристрій подасть швидкий звуковий сигнал 5 разів. Щоб відновити роботу, додайте воду в резервуар для води.

ТЕХНІЧНІ ДАНІ

МОДЕЛЬ: BRZ00141

НАПРУГА ЖИВЛЕННЯ: 220-240В 50~60ГЦ

СТРУМ: 3.5А

ПОТУЖНІСТЬ ДВИГУНА: 150 ВТ

ПОТУЖНІСТЬ НАГРІВАЧА: 400 ВТ

Як користуватися. Перед першим використанням очистіть всі частини.

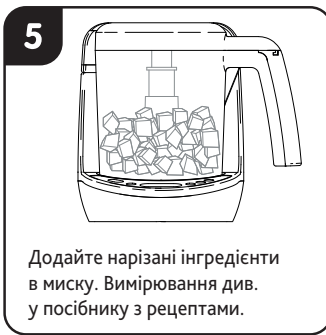

⚠ УВАГА! Не фіксуйте лезо, повертаючи його або штовхаючи вниз.

⚠ УВАГА! Завжди переконайтеся, що приводний вал і прокладка правильно зафіксовані в чаші перед приготуванням на пару або змішуванням. Використання пристрою без валу та прокладки призведе до пошкодження основи водою.



Приєднання кришки та чаші

Поверніть чашу проти годинникової стрілки, щоб зафіксувати її на основі.



Поверніть чашу за годинниковою стрілкою, щоб зняти її з основи.



Поверніть кришку проти годинникової стрілки, щоб зафіксувати її на чаші.

Поверніть кришку за годинниковою стрілкою, щоб зняти її з чаші.

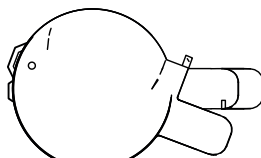

розблоковано

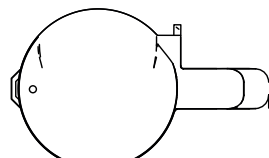



заблоковано

Приготування та керування

Пар + змішування – автоматичне змішування після приготування на пару

Натискайте  кілька разів, доки не буде вибрано бажаний час приготування. Кожне натискання додає 5 хвилин до часу приготування на парі. Максимальний час – 30 хвилин.

Натисніть , щоб розпочати цикл приготування на парі + змішування. Після завершення циклу обробки парюю цикл змішування триватиме 30 секунд, після чого пристрій вимкнеться.

Для отримання більш однорідної консистенції натисніть і утримуйте . Переконайтеся, що кришка надійно зафіксована на чаші. Не знімайте кришку, коли лезо рухається.

Тільки на парі

Якщо ви хочете готувати на парі без автоматичного циклу змішування, натискайте кілька разів , доки не буде вибрано потрібний час приготування на парі.

Натисніть , щоб почати паровий цикл. Пристрій видасть 3 звукові сигнали та вимкнеться, коли паровий цикл завершиться.

Тільки змішування

Переконайтеся, що кришка надійно зафіксована на чаші. Натисніть і утримуйте , поки не буде досягнута бажана консистенція. Не знімайте кришку, коли лезо рухається.

Розігрівання та розморожування

Використуйте функцію «приготування на парі» для розігрівання та розморожування. Див. інструкції для режиму «тільки на парі» вище.

Наповнення харчового пакета

1



Відкрийте блискавку на боковій стороні харчового пакета.

2



Помістіть лійку в харчовий пакет.

3

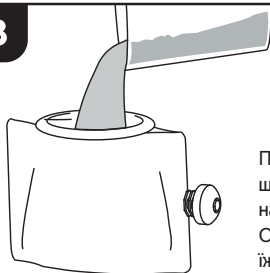

Переконайтеся, що кришка пакета надійно затягнута. Обережно висипіть їжу через лійку.

4

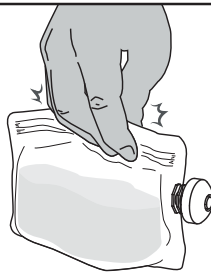

Затисніть блискавку, щоб надійно закрити харчовий пакет.

Чищення

- Перед чищенням завжди відключайте пристрій від електромережі.
- Очищайте пристрій, харчові пакети та лійки для легкого заповнення до та після використання.
- Чашу, лезо та кришку чаші можна мити в посудомийній машині на верхній полиці*, а також можна мити вручну теплою водою з милом. Ніколи не використовуйте абразивні губки для очищення деталей пристрою.
- Нагрівальну пластину з нержавіючої сталі можна чистити абразивною губкою для видалення мінеральних відкладень.
- Ніколи не кладіть приводний вал в посудомийну машину.
- Основу та приводний вал слід протирати лише вологою ганчіркою.
- Ми рекомендуємо регулярно очищати резервуар для пари, щоб запобігти пошкодженню пристрою мінеральними відкладеннями. Частота очищення залежить від типу води, яку ви використовуєте, і кількості мінеральних відкладень. Перед чищенням завжди виймайте вилку з розетки. Залийте в пристрій 1/3 склянки білого оцту і 1/3 склянки дистильованої води і залиште на ніч. Вилийте розчин оцту та води, дотримуючись наведених нижче інструкцій. Наповніть резервуар для пари очищеною водою, увімкніть пристрій в мережу та запустіть цикл «Пар» на 15 хвилин. Промийте очищеною водою, щоб усунути залишки оцтового присмаку. Злийте залишки води і залийте очищену воду перед приготуванням нових рецептів.
- Ніколи не використовуйте хімічні засоби для видалення накипу в пристрої.
- **Примітка.** Щоб видалити непотрібну воду з парового резервуара, резервуара для води або кришки, див. схему нижче.
- Будь-яке інше обслуговування повинне виконуватися уповноваженим представником сервісної служби.

Обережно нахиліть пристрій назад, щоб злити залишки води.

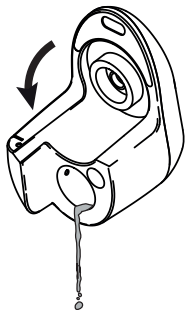

Зніміть кришку резервуара для води та обережно злийте зайву воду.



Якщо вода потрапила всередину кришки, нахиліть кришку і скористайтесь зливними отворами, розташованими зверху, щоб злити залишки води.

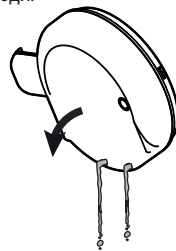

Очищення харчового пакета

- Харчовий пакет і лійку для легкого наповнення можна мити в посудомийній машині на верхній полиці.
- Ретельно промийте харчовий пакет водою з милом.
- Не використовуйте жорсткі абразивні засоби для чищення харчового пакета або лійки.
- Перед зберіганням дайте деталям пристрою висохнути.

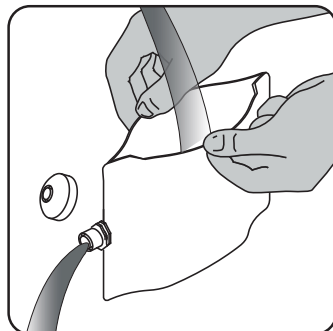

Зняття та заміна приводного валу

Перед миттям у посудомийній машині вийміть приводний вал з чаші. Дивіться ілюстрацію. Щоб вийняти приводний вал, поверніть ручку на дні чаші проти годинникової стрілки ↻ і витягніть його. Протріть приводний вал вологою ганчіркою. Ніколи не кладіть приводний вал у посудомийну машину. Не загубіть прокладку приводного валу під час чищення. Щоб встановити приводний вал на місце після очищення, вставте його в отвір на дні чаші і поверніть за годинниковою стрілкою ↻, щоб зафіксувати на місці*.

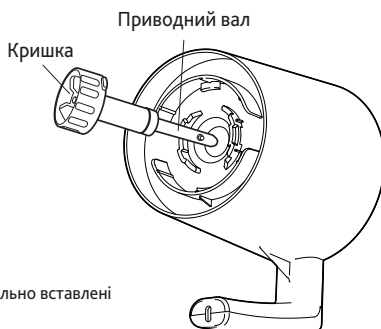

* Завжди переконайтеся, що приводний вал і прокладки приводного валу правильно вставлені і зафіксовані на місці, щоб запобігти пошкодженню чаші та основи.

Пошук та усунення несправностей

Несправність	Можлива причина	Можливий спосіб усунення несправності
Пристрій не вмикається	Резервуар для води порожній. (Пристрій подасть 5 швидких звукових сигналів, щоб повідомити, що резервуар для води порожній)	Додайте воду в резервуар для води
	Запобіжна защіпка на кришці чаші не повністю встановлена в основу.	Переконайтеся, що кришка чаші повернута проти годинникової стрілки до упору, а запобіжна защіпка на кришці чаші повністю встановлена в основу
	Пристрій не підключений до мережі	Підключіть Baby Brezza
Пристрій зупиняється під час роботи	Резервуар для води порожній. (Пристрій подасть 5 швидких звукових сигналів, щоб повідомити, що резервуар для води порожній)	Додайте воду в резервуар для води
	Запобіжна защіпка на кришці чаші від'єдналася від основи	Переконайтеся, що кришка чаші повернута проти годинникової стрілки до упору, а запобіжник на кришці чаші повністю встановлений в основу
Кінцева консистенція пюре не однорідна	Сиру їжу недостатньо дрібно нарізають перед приготуванням на пару	Перш ніж покласти їжу в миску, наріжте її на менші шматочки
	Низький вміст води в сирих продуктах	Додайте додаткову кількість води, молочної суміші, грудного молока чи іншої рідини після приготування на пару і довше змішуйте
Не вдається зняти лезо з приводного валу	В основу додано недостатньо води	Дайте стерилізатору охолонути, додайте 120 мл води в зону нагрівальної пластини і знову запустіть стерилізацію та сушіння
Накип у резервуарі для пари	Постійне використання води з високим вмістом мінералів	Очистіть резервуар для води, дотримуючись інструкцій на сторінці 6

Елементи керування + значки індикаторів



babybrezza®

Обслуговування клієнтів

Якщо у вас виникли проблеми з вашим Baby Brezza, відвідайте сайт babybrezza.eu, щоб знайти місцевого представника служби підтримки клієнтів.

babybrezza.eu

©2023 Baby Brezza Enterprises LLC